

Air Handle

**Lyft med
fingertoppskänsla**

Air Handle Crane - 80

Vikarskran med 3 m arm för laster upp till 80 kg. Med det unika manöverhandtaget kan gods enkelt lyftas snabbt eller sakta och utbalanserat med precision.

Komplett lyftsystem som drivs med tryckluft och styrelektronik för manövrering och styrning av gripdon, lastvakter och andra föreglingar som ger er enkel och säker hantering.

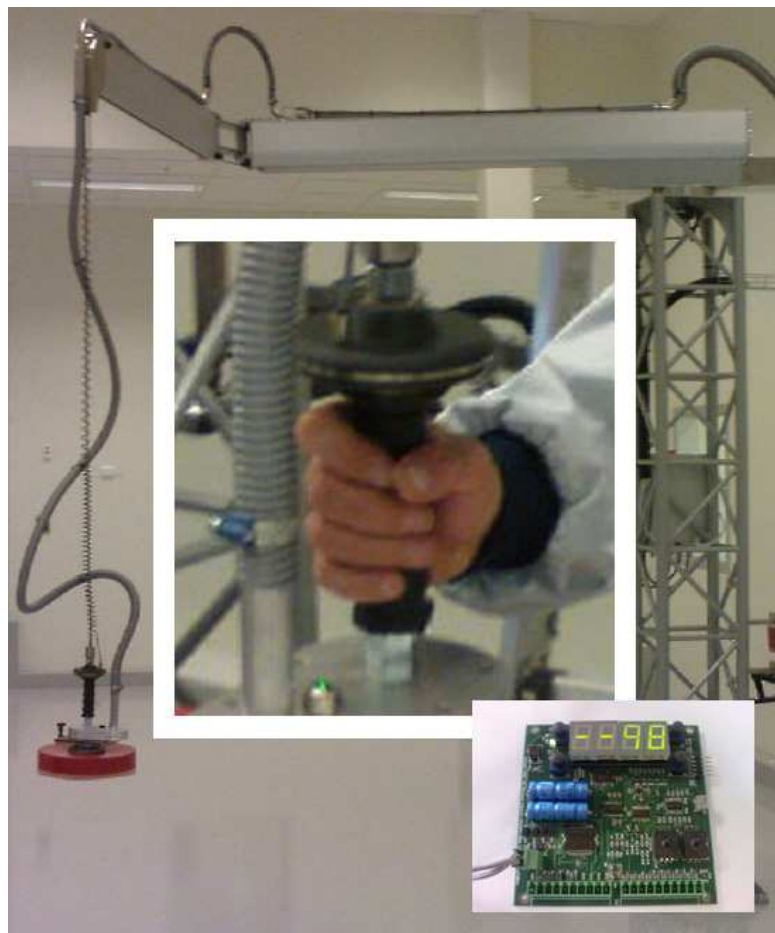

Air Handle AB

Cedersdalsvägen 6 D
186 40 Vallentuna

Telefon: 08-511 873 02
Fax: 08-511 873 04
E-post: info@air-handle.se.

Återförsäljare:

AHC-80 Produktfördelar:

- Vikarskran med 3 m arm som kan svängas varvet runt utan begränsningar. Arbetsyta med en diameter upp till ca 6 m.
- Luftdriven lyftvajer vilket medger mjuk och följsam hantering.
- Få rörliga delar och enkel konstruktion ger hög driftsäkerhet.
- Snabb och lättmanövrerad med det patenterade manöverhandtaget. Lyft rörelsen följer steglöst operatörens hand. Reagerar snabbt och kan köras steglöst från snabbt lyft till smygkörning med precision.
- Då manöverhandtaget inte används är den hängande lasten utbalanserad och kan höjas och sänkas direkt genom att hålla i godset.
- Enkel anslutning av olika gripdon under manöverhandtaget med säkerhetsfunktioner som förhindrar att gods lossas felaktigt.

Funktion:

I manöverhandtagets övre del sitter ett membran till vilken en liten luftslang är ansluten. På lyften är slangen ansluten till en sensor och styrelektronik som känner av minsta ändring i lufttryck från handtaget. Via elektroniken styrs drivluften till lyften och ger en proportionell lyft rörelse i förhållande till handens rörelse. Handtaget och styrelektroniken som är patenterad, utgör ett unikt enkelt och driftsäkert manöverdon för lyften. Man kan alltså köra lyften steglöst, snabbt vid förflyttning och sakta men precision när det önskas. Allt med en lätt följsam rörelse av handen. Då manöverhandtaget inte används är godset i lyften utbalanserat och kan enkelt föras upp och ner. Manöverhandtaget har enkel anslutning för olika gripdon. Inbyggda säkerhetsfunktioner som förhindrar att hanterat gods kan lossas felaktigt.

I vikarmens första del är dom luftdrivna "cylindrarna" monterade till en lyftvajer som löper ut i armen till manöverhandtaget. Kranens aluminiumarm är 3 m och kan svängas varvet runt vilket ger ett arbetsområde på upp till 6 m i diameter. Lyften drivs med tryckluft, 6 bar, och har anslutning för el till styrelektroniken.



Air Handle AB

Cedersdalsvägen 6 D
186 40 Vallentuna

Telefon: 08-511 873 02
Fax: 08-511 873 04
E-post: info@air-handle.se.

Återförsäljare:

Air Handle

Lyft med
fingertoppskänsla

AHC-80 Måttskiss:

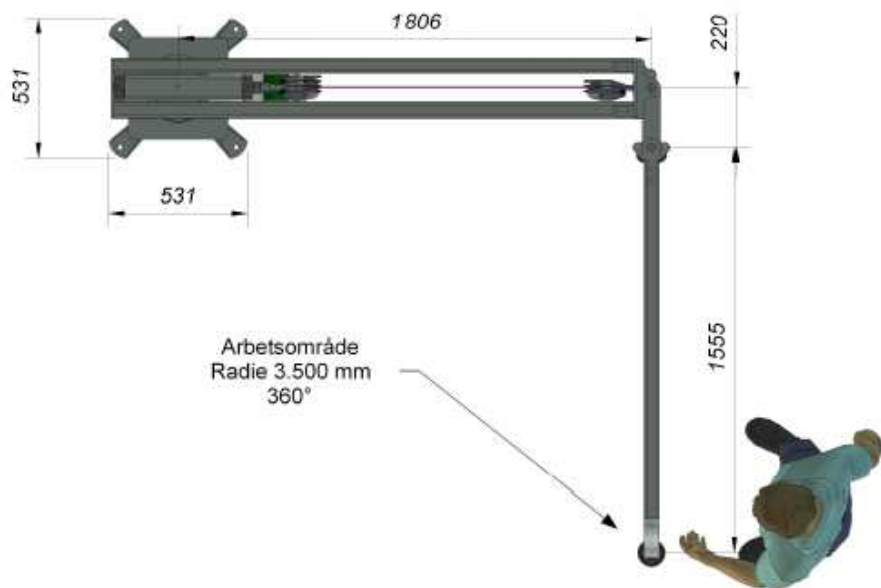
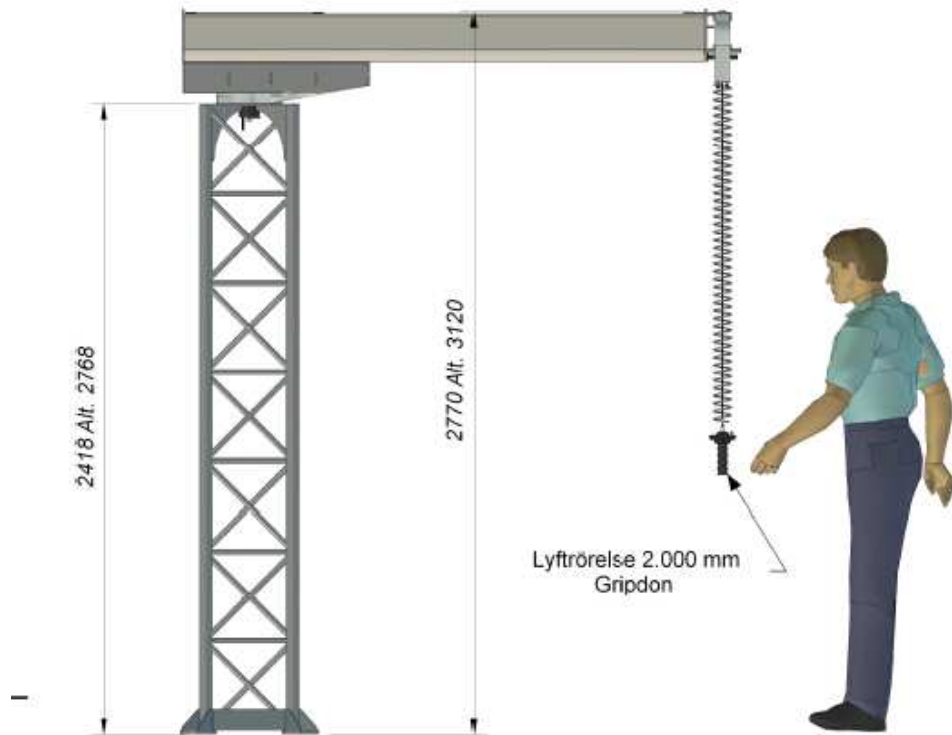

Air Handle AB

Cedersdalsvägen 6 D
186 40 Vallentuna

Telefon: 08-511 873 02
Fax: 08-511 873 04
E-post: info@air-handle.se.

Återförsäljare:



AHC-80 Moduler/handtag:

| Modul: | Beskrivning: |
|---|--|
| AHC-80 Bas | Kranstolpe standard 2,5 alt 3 m , vikarm komplett med cylindrar, ventilpaket, styrkort, lyftvajer. |
| Kranstolpe | Standard kranstolpe ersätts med stolpe av kundanpassad höjd. |
| Handtag: | |
| Bas | Endast manöverhandtag, signalslang och verktygsfäste Då endast mekaniskt verktyg ska användas t.ex. lyftkrok, lyftgaffel eller en handspaksmagnet. |
| Luft 3/2 Enkelverkande | Manöverhandtag med knapp och lampa. Signalslang, luftslang och signalkabel. Impulsventil 3/2. Verktygsfäste och en luftanslutning. Möjlighet att ansluta 24VDC givare gå gripdonet Vakuumverktyg med ejektor och sugkoppar eller andra enkelverkande komponenter. T.ex. flaskgripdon, pneumatiska fingrar, cylindrar med fjäderretur. 24VDC givare för "Grip OK" kan anslutas. |
| Luft 3/2 friblås Enkelverkande x2 | Manöverhandtag med knapp och lampa. Signalslang, luftslang och signalkabel. Impulsventil 3/2 och en 3/2 ventil med fjäderretur. Verktygsfäste och två luftanslutningar. Möjlighet att ansluta 24VDC givare gå gripdonet Vakuumverktyg med ejektor och sugkoppar. Kan användas då ejektorn har inbyggd backventil eller då backblåsning av filter önskas. 24VDC givare för "Grip OK" kan anslutas. |
| Luft 5/2 Dubbelverkande | Manöverhandtag med knapp och lampa. Signalslang, luftslang och signalkabel. Impulsventil 5/2. Verktygsfäste och två luftanslutningar. Möjlighet att ansluta 24VDC givare gå gripdonet Kläm och gripverktyg med dubbelverkande cylindrar. 24VDC givare för "Grip OK" kan anslutas. |
| Gripdon | Anpassas till utformning och funktion för att passa hanterat gods |



Air Handle AB

Cedersdalsvägen 6 D
186 40 Vallentuna

Telefon: 08-511 873 02
Fax: 08-511 873 04
E-post: info@air-handle.se.

Återförsäljare: